



Time & Attendance  
and  
Access Control

Qualica-RD1000 Series



Time & Attendance  
and Access Control

QRD1000MA300



## Características Principales

Capacidad de Huellas	1500
Tarjetas	10000
Transacciones	100000
Salida Relé	Sí
Exterior	Sí



+



Antivandálico  
Para exteriores

El lector QUALICA-RD1000MA300 es un compacto terminal para huella digital y RFID. Cuenta con una carcasa antivandalismo y protección IP65, que le da la robustez necesaria para confiar su uso en exteriores. El avanzado reconocimiento de huella, la conectividad y la capacidad en modo autónomo que ofrece lo convierten en una sólida opción para los proyectos de su cliente.

QRD1000MA300



Time & Attendance  
and  
Access Control

Qualica-RD1000 Series

**Blindaje antivandálico.  
Apto para exteriores.**

Capacidad de Huellas	1,500
Capacidad de Tarjetas	10,000
Capacidad de Transacciones	100,000
Comunicación	RS485, TCP/IP, USB-Host
Interfaz de Control de Acceso	Cerradura eléctrica, sensor de puerta, pulsador de salida
Antipassback	Sí
Funciones Opcionales	Mifare, teclado externo USB
Salida Relé	Sí
Wiegand	Entrada y salida
Alimentación	12V DC
Temperatura Operacional	-10°C a 60°C
Humedad Operacional	10% -90%
Grado de Protección	IP65
Dimensiones	75 x 150 x 36 mm
Peso Total	1.15 Kg

### Instalación

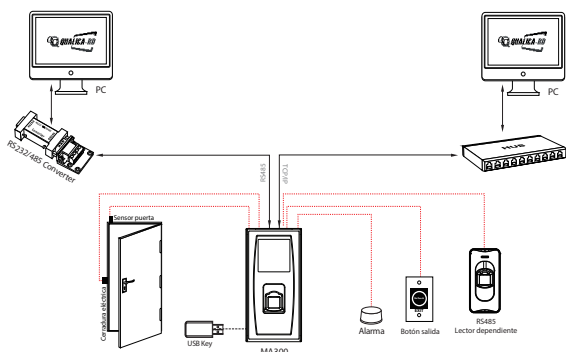

### Dimensiones

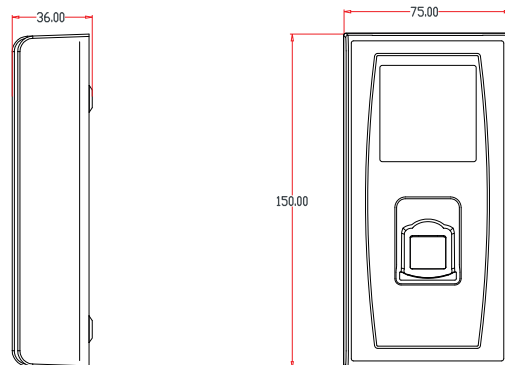

Características expresadas del RD-MA300 salvo error tipográfico

